

LKT 130



SINCE 1971



LKT s.r.o.
Oravická 1965/62
028 01 Trstená
trade@lktholding.sk
www.lktholding.sk

Dealer:



LKT 130 Technické parametre

Motor: CUMMINS B4.5, 129 kW, STG V

Druh: naftový, štvordobý s turbodúchadlom

Objem palivovej nádrže: 140 l

Transmisia hydrodynamická s radením pod zaťažením, 12-vpred, 8-vzad s blokáciou meniča

Navijak: 2x80kN, dvojzubnový s voľným odvíjaním lana, ovládaný elektrohydraulicky

Navijacia rýchlosť: 0,8 - 1,2 m/s max.

Priemer/ dĺžka lana: 12mm/ 90m alebo 13mm/ 75m

Rozvodovka: mechanická, dvojstupňová režim terén/cesta

Rámy: výkyv predného oproti zadnému rámu cez axiálne ložisko s aretáciou

Riadenie: hydraulické servoriadenie so zlamovaním rámov okolo zvislých čapov pomocou 2 hydraulických valcov, volantové s núdzovým riadením

Nápravy: lamelová uzávierka diferenciálu, ovládaná elektrohydraulicky, lamelové prevádzkové brzdy ovládané brzdíčom s elektrohydraulickou parkovacou brzdou, predná náprava pevná, zadná náprava pevná

Predná rampovacia radlica

Zadný štít: sklopný, ovládaný hydraulicky, s vysokým kozlíkom, s vodiacími valcami

Hydraulický systém:

Pracovné hydraulické čerpadlo: 75 cm³/ot

Objem hydraulickej nádrže: 110 l

Pracovný tlak: 240 bar

Hydraulická ruka: Epsilon Palfinger M90R80 s dosahom 8,0 m, pracovný tlak do 220 bar, plávajúca poloha, podpera kmeňov, montážny podstavec, hydrorozvodovka a elektrohydraulické ovládanie z kabíny operátora, drapák FG37

Kabína: ROPS, FOPS, OPS

Sedačka s vyhrievaním, vzduchovým odpružením a mechanickou otočnou

Elektrický systém:

Napätie: 24V

Alternátor: 70A/28V

Aku. Batérie: 12V/50Ah, 2 ks

Štartér: 4 kW/24V

Pneumatiky: 540/70-30

Max. rýchlosť: 34 km/h

Hmotnosť: 9 800 kg/13 600 kg

DxŠxV: 6710 x 2550 x 3103 mm

LKT 130 Voliteľná výbava

Navijak 2x90 kN: dvojzubnový s voľným odvíjaním lana, ovládaný elektrohydraulicky

Navijacia rýchlosť: 0,8 - 1,2 m/s max.

Priemer/ dĺžka lana: 12mm/ 90m alebo 13mm/ 75m

Navijak 2x100 kN: dvojzubnový s voľným odvíjaním lana, ovládaný elektrohydraulicky, dvojrychlostný

Priemer/ dĺžka lana: 12mm/ 140m alebo 13mm/ 120m

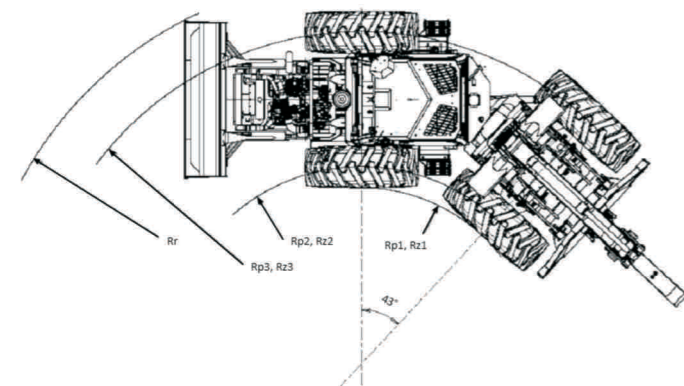

Navijak 2x120 kN: dvojzubnový s voľným odvíjaním lana,

ovládaný elektrohydraulicky, dvojrychlostný

Priemer/ dĺžka lana: 12mm/ 140m alebo 13mm/ 120m

Ochranný rám s boxom na náradie

Pomocný navijak

Zadný štít (vo vyhotovení bez hydraulickej ruky):

- sklopný, s nízkym kozlíkom, s vodiacími valcami a ochrannými oblúkmi

- sklopný, s vodiacími sférickým kladkami

- sklopný, so samostatným zdvižným ramenom, s vodiacími sférickými kladkami

Hydraulické odvíjanie lana

Predná radlica: s hydraulickými prstami pre potreby úchopu kmeňov a sortimentov pri manipulácii dreva, ovládané elektricky pomocou joystika

Skrinky na náradie: na prednej radlici, odkladacie boxy 2 ks

Kolesá: pneumatiky 23,1-26 alebo 28L-26

Dialkové ovládanie: štart – stop systém, ovládanie pojazdu stroja, navijaku, zadného štítu a regulácia plynu

Kabína:

Klimatizácia s nezávislým chladičom a samostatným ventilátorom

Rádio s USB portom, 2 reproduktory

Elektrická otoč sedačky

Ochranný poťah sedačky (LKT)

Ochrana skiel kabíny ochrannou železnou mrežou:

Zadné okno

Predné bočné okná 2x

Zadné bočné okno vrchné 1x

Zadné bočné okno spodné 1x

Vrchná ochrana dverí 2x

Spodná ochrana dverí 2x

Tieňované zadné okno a zadné bočné okná so zvýšenou oteruvzdornosťou

Bočné pracovné LED svetlá na kabíne 2x2 ks

Predohrev motora (ohrev cirkulačného chladiaceho obehu)

LKT 130 Ostatné

Záves pre príves 14 t

Elektrohydraulické rýchlospojky s vývodom dozadu (pre pohon prídavných zariadení, pohon a brzdenie vyvážacieho vozíka)

Prietokový merač paliva

Hydraulické náplne – BIO olej namiesto minerálneho oleja

LKT 130 Prídavné zariadenia

Vyvážacie vozíky

Spíľovacia hlavica

Stínacia hlavica

Harvestorová hlavica

Jednodisková fréza

Dvojdisková fréza

Trojbodový záves

Plávajúca poloha

Zrňovač haluziny

Výrobky a špecifikácia uvedené v tomto prospekte sa môžu zmeniť bez predchádzajúceho upozornenia a slúžia výhradne na informačné účely. 03/24

	STANDARD	OPTION		
Šírka/Width LKT	2284	2524	2430	2778
Pneu/Tire	18,4/15-30	23,1-26	540/70-30	28L-26
Pneu - Šírka/Tire width	467	587	540	714
Rp1	2666	2546	2593	2419
Rp2	2899	2839	2863	2776
Rp3	4716	4776	4753	4840
Rr	5583	5583	5583	5583
Rz1	2666	2546	2593	2419
Rz2	2899	2839	2863	2776
Rz3	4716	4776	4753	4840

LKT 130 Technical parameters

Engine: CUMMINS B4.5, 129 kW, STG V

Type: diesel, 4-stroke with turbocharger

Fuel tank: 140 l

Transmission: hydrodynamic, shifting under load, 12-forward and 8-reverse gears, hydrodynamic convertor blocking

Winch: 2x80kN, double drum with free unwinding of the rope, electro-hydraulically operated

Winching speed: 0,8 - 1,2 m/s max.

Rope diameter/ length: 12mm/ 90m or 13mm/ 75m

Dropbox: mechanical, 2-gears, work/travel modes

Frames: pivoting of the frames through axial bearing with hydraulic locking

Steering: hydraulic servo steering, articulation of half frames by means of 2 (two) hydraulic pistons, steering wheel with emergency steering

Axles: disc differential locking, electro-hydraulically operated, disc operation brakes with brake valves,

electro-hydraulic parking brake,

rigid axles mounting on the frames

Front blade

Rear shield: tiltable, hydraulically operated, with high pedestal, guiding rollers

Hydraulic system:

Hydraulic work pump: 75 cm³/rev

Hydraulic tank: 110 l

Working pressure: 240 bar

Hydraulic crane: Epsilon Palfinger M90R80 with reach of 8,0 m, working pressure up to 220 bar, floating position, wood logs support, including support frame, hydraulic coupling and electrohydraulic control from operator's cab, incl. grab FG37

Cab: ROPS, FOPS, OPS

Seat: heated, with air suspension and mechanical turntable

Electric system:

Voltage: 24V

Alternator: 70A/28V

Batteries: 12V/50Ah, 2 pcs

Starter: 4 kW/24V

Tires: 540/70-30

Max. speed: 34 km/h

Weight: 9 800/13 600 kg

LxWxH: 6710 x 2550 x 3103 mm

LKT 130 Optional equipment

Winch 2x90 kN: double drum with free unwinding of the rope, electro-hydraulically operated

Winching speed: 0,8 - 1,2 m/s max.

Rope diameter/ length: 12mm/ 90m or 13mm/ 75m

Winch 2x100 kN: double drum with free unwinding of the rope, electro-hydraulically operated, two-speed

Rope diameter/ length: 12mm/ 140m alebo 13mm/ 120m

Winch 2x120 kN: double drum with free unwinding of the rope,

electro-hydraulically operated, two-speed

Rope diameter/ length: 12mm/ 140m alebo 13mm/ 120m

Protective frame with toolbox

Additional support winch

Rear shield (version without hydraulic crane):

- tiltable, low pedestal, with guiding rollers and protection arcs

- tiltable, low pedestal, with spherical guiding rollers

- tiltable, independent moving frame with spherical guiding rollers

Hydraulic rope unwinding

Front blade: with hydraulic pliers for gripping logs and assortments during timber handling, electrically operated by joystick

Toolboxes: on the front blade, storage boxes 2 pcs

Wheels: tires 23,1-26 or 28L-26

Remote control: start - stop system, travel control of machine, winch, rear shield and throttle regulation

Cab:

Air-condition with independent cooler and ventilator

Radio with USB port, 2 speakers

Electric seat-swivel

Protective seat cover (LKT)

Cab protection with protective iron grid:

Rear window

Front side windows 2x

Upper rear side window 1x

Lower rear side window 1x

Upper part of door 1x

Lower part of door 1x

Shaded rear window and rear side windows with increased abrasion resistance

Side working LED lights on cab 2x2 pcs

Engine preheating (heating of circulating cooling system)

LKT 130 Others

Coupler for trailer 14 t

Electro-hydraulic quick couplings with rear outlet (for drive of attachments, drive and braking of trailer)

Fuel flow meter

Hydraulic fillers – BIO oil instead of mineral oil

LKT 130 Additional equipment

Trailers

Sawing head

Cutting head

Harvestor head

Single-disc cutter

Double-disc cutter

Three-point hitch

Floating position

Branch collector

The products and specifications set forth in this brochure are subject to change without notice and are for information purposes only. 03/24

