

LKT 60



SINCE 1971



LKT s.r.o.
Oravická 1965/62
028 01 Trstená
trade@lktholding.sk
www.lktholding.sk

Dealer:



LKT 60 Technické parametre

Motor: CUMMINS F3.8, 115 kW, STG V

Druh: naftový, štvordobý s turbodúchadlom

Objem palivovej nádrže: 90 l

Transmisia: hydrostatická s dvojstupňovou rozvodovkou, režim cesta/ terén

Navijak: 2x60 kN, dvojbubnový s voľným odvíjaním lana, ovládaný elektrohydraulicky

Navijacia rýchlosť: 0,8 - 1,2 m/s max.

Priemer/ dĺžka lana: 12mm/ 90m alebo 13mm/ 75m

Rámy: výkyp predného rámu oproti zadnému rámu cez axiálne ložisko s aretáciou

Riadenie: plnohydraulické servoriadenie so zlamaním rámov okolo zvislých čapov pomocou 2 hydraulických valcov, volantové s núdzovým riadením

Nápravy: lamelová uzávierka diferenciálu, ovládaná elektrohydraulicky, lamelové prevádzkové brzdy ovládané brzdičom s elektrohydraulickou parkovacou brzdou, predná náprava pevná, zadná náprava pevná

Predná rampovacia radlica

Zadný štít: sklopný, s nízkym kozlíkom, vodiacími sférickými kladkami a klembankom

Hydraulický systém:

Pracovné hydraulické čerpadlo: 90 cm³/ot

Objem hydraulickéj nádrže: 100 l

Pracovný tlak: 240 bar

Hydraulická ruka: TAJFUN 70 KS (58) s dosahom 5,8 m s možnosťou zloženia ruky do prepravnej polohy s pracovným tlakom do 210 bar, s montážnym podstavcom, rozvodmi hydrauliky a elektrohydraulickým ovládaním z kabíny operátora, drapák GO 026 na drevo stredných objemov

Kabína: ROPS, FOPS, OPS

Sedačka s vyhrievaním, vzduchovým odpružením a mechanickou otočou

Elektrický systém:

Napätie: 24V

Alternátor: 70A/28V

Aku. Batérie: 12V/50 Ah, 2 ks

Štartér: 4 kW/24V

Pneumatiky: 540/65-28

Max. rýchlosť: 34 km/h

Hmotnosť: 7 800/ 10 300 kg

DxŠxV: 7165 x 2520 x 2947 mm

LKT 60 Voliteľná výbava

Navijak: 2x80 kN, dvojbubnový s voľným odvíjaním lana, ovládaný elektrohydraulicky

Navijacia rýchlosť: 0,8 - 1,2 m/s max.

Priemer/ dĺžka lana: 12mm/ 90m alebo 13mm/ 75m

Zadný štít: sklopný, s nízkym kozlíkom, s vodiacími sférickými kladkami a otočnou klanicou

Hydraulická ruka: Epsilon Palfinger M70R68 s dosahom 6,8 m,

s montážnym podstavcom, rozvodmi hydrauliky a elektrohydraulickým ovládaním z kabíny operátora, drapák FG27

Svetlá: (2 ks) na ramene hydraulickéj ruky

Predná radlica

Skrinky na náradie: na prednej radlici, odkladacie boxy 2 ks

Kolesá: pneumatiky 600/65-28

Diaľkové ovládanie: štart – stop systém, ovládanie pojazdu stroja, navijaku, zadného štítu a regulácia plynu

Kabína:

Klimatizácia s nezávislým chladičom a samostatným ventilátorom

Rádio s USB portom, 2 reproduktory

Ochranný poťah sedačky (LKT)

Ochrana skiel kabíny ochrannou železnou mrežou:

Zadné okno

Predné bočné okná 2x

Zadné bočné okno vrchné 1x

Zadné bočné okno spodné 1x

Vrchná ochrana dverí 1x

Spodná ochrana dverí 1x

Tieňované zadné okno a zadné bočné okná so zvýšenou oteruvzdornosťou

Tieňované zadné okno a zadné bočné okná, pancierované, nepriehľadné

Svetelná rampa na kabíne – pracovné osvetlenie LED svetlami 4x2 ks

Ochranné oblúky kabíny

Predohrev motora (ohrev cirkulačného chladiaceho obehu)

LKT 60 Ostatné

Telematika

Záves pre prívies 10 t

Elektrohydraulické rýchlospojky s vývodom dozadu (pre pohon prídavných zariadení, pohon a brzdenie vyvážacieho vozíka)

Prietokový merač paliva

Hydraulické náplne – BIO olej namiesto minerálneho oleja

LKT 60 Prídavné zariadenia

Vyvážacie vozíky

Spiřovacia hlavica

Stínacia hlavica

Harvestorová hlavica

Jednodisková fréza

Dvojdisková fréza

Trojbodový záves

Plávajúca poloha

Zrhnovač haluziny

Mulčovač

Výrobky a špecifikácia uvedené v tomto prospekte sa môžu zmeniť bez predchádzajúceho upozornenia a slúžia výhradne na informačné účely. 03/24

LKT 60 Technical parameters

Engine: CUMMINS F3.8, 115 kW, STG V

Type: diesel, 4-stroke with turbocharger

Fuel tank: 90 l

Transmission: hydrostatic two-gears drop box for work and travel speed

Winch: 2x60 kN, double drum with free unwinding of the rope, electro-hydraulically operated

Winching speed: 0,8 - 1,2 m/s max.

Rope diameter/ length: 12mm/ 90m or 13mm/ 75m

Frames: pivoting of the frames through axial bearing with hydraulic locking

Steering: fully hydraulic servo steering, articulation of half frames by means of 2 (two) hydraulic pistons, steering wheel with emergency steering

Axles: disc differential locking, electro-hydraulically operated, disc operation brakes with brake valves, electro-hydraulic parking brake, rigid axles mounting on the frames

Front blade

Rear shield: tiltable, low pedestal, with spherical guiding rollers, clampbunk

Hydraulic system:

Hydraulic work pump: 90 cm³/rev

Hydraulic tank: 100 l

Working pressure: 240 bar

Hydraulic crane: TAJFUN 70 KS (58) with a reach of 5,8 m with the possibility of folding the hand into transport position with working pressure up to 210 bar, including support frame, hydraulic coupling and electrohydraulic control from operator's cab, incl. grab GO 026 for middle size log

Cab: ROPS, FOPS, OPS

Seat: heated, with air suspension and mechanical turntable

Electric system:

Voltage: 24V

Alternator: 70A/28V

Batteries: 12V/50Ah, 2 pcs

Starter: 4 kW/24V

Tires: 540/65-28

Max. speed: 34 km/h

Weight: 7 800/ 10 300 kg

LxWxH: 7165 x 2520 x 2947 mm

LKT 60 Optional equipment

Winch: 2x80 kN, double drum with free unwinding of the rope, electro-hydraulically operated

Winching speed: 0,8 - 1,2 m/s max.

Rope diameter/ length: 12mm/ 90m or 13mm/ 75m

Rear shield: tiltable, low pedestal, with spherical guiding rollers and rotating stake

Hydraulic crane: Epsilon Palfinger M70R68 with a reach of 6,8 m, with mounting base, hydraulic lines and electro-hydraulic control from operator's cab, incl. grab FG27

Lights: (2 pcs) on the boom

Front blade

Toolboxes: on the front blade - storage boxes 2 pcs

Wheels: tires 600/65-28

Remote control: start - stop system, travel control of machine, winch, rear shield and throttle regulation

Cab:

Air-condition with independent cooler and ventilator

Radio with USB port, 2 speakers

Protective seat cover (LKT)

Cab protection with protective iron grid:

Rear window

Front side windows 2x

Upper rear side window 1x

Lower rear side window 1x

Upper part of door 1x

Lower part of door 1x

Shaded rear window and rear side windows with increased abrasion resistance

Shaded rear window and rear side windows, shatterproof against saw chain

Light ramp on the cab – LED work lights

4x2 pcs

Safety bars on cabin

Engine preheating (heating of circulating cooling system)

LKT 60 Others

Telematics

Coupler for trailer 10 t

Electro-hydraulic quick couplings with rear outlet (for drive of attachments, drive and braking of trailer)

Fuel flow meter

Hydraulic fillers – BIO oil instead of mineral oil

LKT 60 Additional equipment

Trailers

Sawing head

Cutting head

Harvestor head

Single-disc cutter

Double-disc cutter

Three-point hitch

Floating position

Branch collector

Mulcher

The products and specifications set forth in this brochure are subject to change without notice and are for information purposes only. 03/24

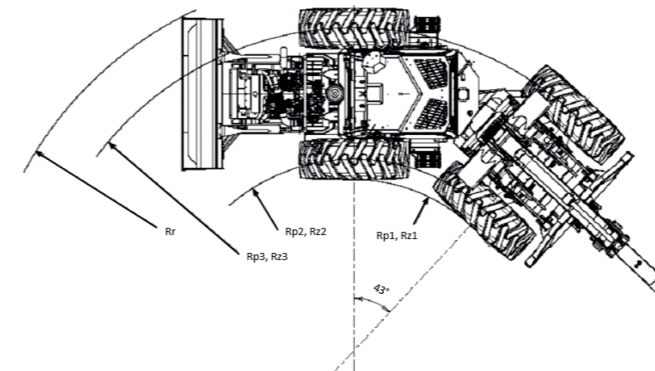
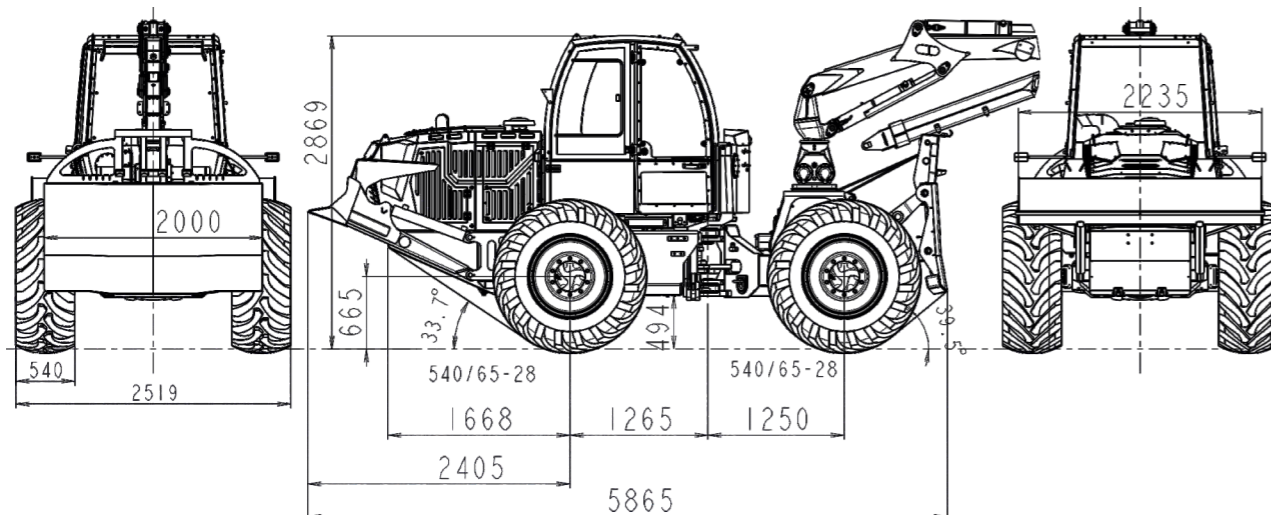

	STANDARD	OPTION
Šírka/Width LKT	2520	2640
Pneu/Tire	540/65-28	600/65/28
Pneu - Šírka/Tire width	540	600
Rp1	1913	1853
Rp2	2183	2153
Rp3	4163	4193
Rr	4905	4905
Rz1	1913	1853
Rz2	2183	2153
Rz3	4163	4193